

Die wesentlichen Vorschriften sind in Regelwerken verankert

- Berufsgenossenschaftliche Vorschriften
 - Unfallverhütungsvorschriften
- Berufsgenossenschaftliche
 - Regeln
 - Informationen
 - Grundsätze
- DIN-Normen und VDI-Richtlinien (als Stand der Technik)
- Gesetze, Verordnungen und technische Regeln

Kapitel 1.1
S.2



Mindestanforderungen an den Fahrer [DGUV Vorschrift 68]

Kapitel 1.2.1
S. 4



Der Gabelstaplerfahrer muss:

- das 18. Lebensjahr vollendet haben,
- für die Tätigkeit **geeignet** sein,
- seine Befähigung **nachgewiesen** haben.



Abb.: Klaus Häpp

Eignung zum Führen von Gabelstaplern (VDI Rili 3632)

Kapitel 1.2.1
S. 4



Als geeignet gilt, wer

- das **18. Lebensjahr** vollendet hat,
- über gutes **Seh- und Hörvermögen** verfügt,
- über ausreichende **Beweglichkeit** der Gliedmaßen verfügt,
- fähig ist, aufgenommenen Signalen **sinnvolle Handlungen** folgen zu lassen,
- die Gewähr bietet, **verantwortungsbewusst, zuverlässig** und **vorsichtig** zu handeln.



Abb.: © Nerthuz / Getty images / iStock

Hauptbauteile des Gabelstaplers



Abb.: Julian Rovagnati - Fotolia

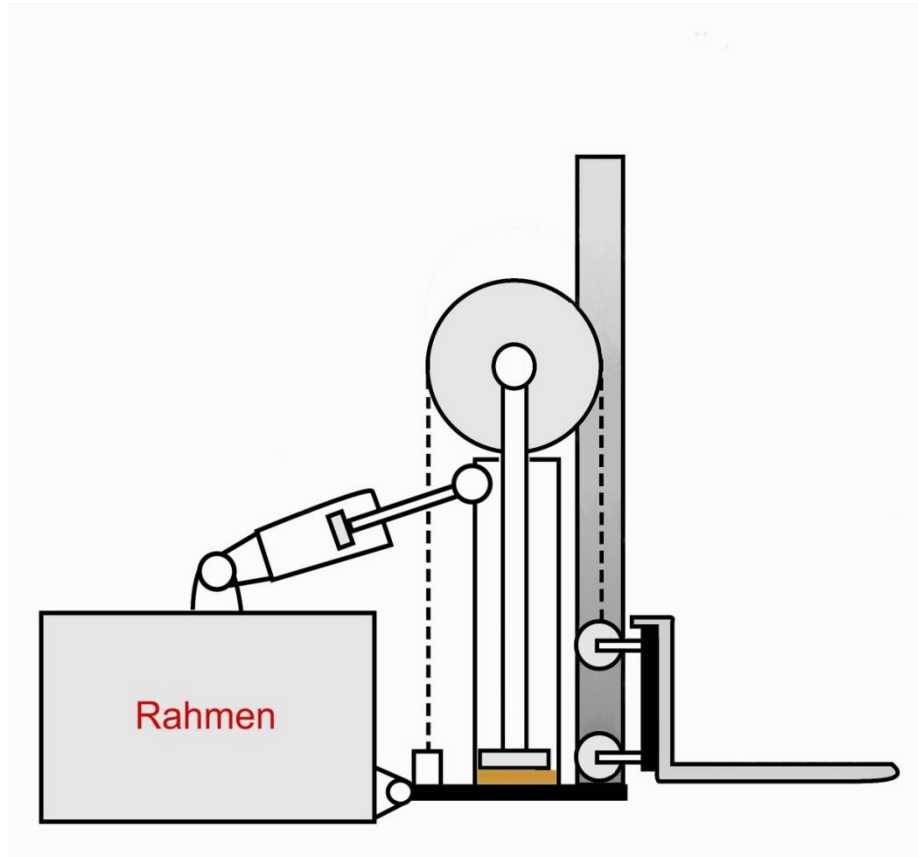

Gabelträger anheben

Öl wird über das Betätigungsventil in den **Hubzylinder** gepumpt. Die **Kolbenstange** mit der Umlenkrolle bewegt sich **nach oben**. Die mit dem Gabelträger und der Basis des Hubzylinders verbundene **Hubkette** zieht den Gabelträger **aufwärts**.

Gabelträger absenken

Bei Stellung „Senken“ am Betätigungsventil strömt **Hydrauliköl** aus dem Hubzylinder in den **Vorratsbehälter** zurück. Die **Kolbenstange** mit Umlenkrolle **senkt sich** und der Gabelträger bewegt sich an der Hubkette **abwärts**.